



回転式乾燥機

T5550

特長

- 水平方向の乾燥空気の流れと、高気密構造による省エネ設計
- 人間工学に基づく設計で、リントスクリーンを簡単清掃
- 消費電力あたり乾燥効率が高い
- コエコパワー搭載で過乾燥を防止
- Compass Pro搭載
 - 大型高解像度ディスプレイで、簡単プログラム選択
 - ユーザーフレンドリーなインターフェースで簡単設定
 - 言語選択機能あり
 - 省エネ、ていねい、お急ぎモードにあわせた乾燥プログラム
 - パラメーター調整のためのサービスプログラム
 - USB接続

オプション

- ステンレス製前面パネル
- ステンレス製ドラム
- 残留水分検知機能 (R.M.C.)
- 予約 / 支払いシステムやコインメーターへの接続
- 正逆回転機能
- 緊急停止ボタン
- 電源切断スイッチ
- インバーター・モーター

付属品

- 外気取り入れ口
- 上部排気口
- 特殊装置を乾燥するための差込み



表示されている画像は製品の形態であり、実際の製品は異なる場合があります。

仕様			T5550			
定格容量	充填率 1:18	kg/lb	30.5/67.2			
	充填率 1:22	kg/lb	25/55.1			
ドラム容量		リットル	550			
ドラム直径		mm	913			
加熱方式			24/32			
電気		kW	11 2700 (33)			
ガス		BTU/h (kW)	36			
蒸気、600-700 kPa		kW				
消費量*			24 kW	32 kW	ガス	蒸気
25 kg時の乾燥時間		分	31	23	24	23
25 kg kWh時の消費熱量		kWh	12.29	12.19	13.27	15.24
蒸発量		g/min	409	543	512	550
水 1 リットル蒸発に消費する熱量		kWh/l	0.98	0.98	1.06	1.22

* 綿100%の衣類を、定格容量内で残留水分50%から0%まで乾燥させる場合。



Thinking of you
Electrolux

電気接続		T5550	
加熱方式 電圧			
電気式	200V 3 N AC 50/60 Hz	kW(A)	26.2 (80)
	200V 3 N AC 50/60 Hz	kW(A)	34.2 (100)
ガス	200V 3N AC 50/60 Hz	kW(A)	2.2 (10)
または 蒸気			
蒸気・ガス・排気の接続			
蒸気接続口径	ISO 7/1-R	1"	
推奨蒸気圧(絶対圧)	kPa	100-1000	
蒸気消費量	kg/h	65	
ドレン口径	ISO 7/1-R	1"	
ガス接続口径	NG/PG	ISO 7/1-R	1/2"
使用ガス圧範囲	天然ガス	Pa	2000
		mbar	20
	プロパン	Pa	2800-3700
		mbar	28-37
排気接続口径	ø mm	200	
最大通気量			
電気 50 Hz / 60 Hz	m³/h	940 / 940	
ガス 50 Hz / 60 Hz	m³/h	940 / 940	
蒸気 50 Hz / 60 Hz	m³/h	1080 / 1080	
最大静的背圧:			
電気 50 Hz / 60 Hz	Pa	480 / 950	
ガス 50 Hz / 60 Hz	Pa	420 / 900	
蒸気 50 Hz / 60 Hz	Pa	1300 / 1550	
騒音レベル			
空中伝播音レベル	dB(A)	<70	
放熱			
設置容量に対する %、最大		15	
出荷形態(電気/蒸気/ガス)			
	正味 kg	300	
	木枠入り kg	325	
	箱入り kg	435	
輸送体積	木枠入り m³	3.19	
寸法 (mm)			
A	幅	960	
B(a)	奥行	1315	
B(b)	奥行	1445	
C	高さ	1855	
D		660	
E		720	
F		170	
G		1490	
H		200	
I		180	
J		1560	
K		50	
L		480	
M		580	
N		805	
1	操作パネル		
2	ドア開口 ø 810 mm		
3	電気接続		
4	ガス接続		
5	排気接続		
6	ドレン接続		
7	蒸気接続		
8	リントスクリーン		

* 本機が最適な状態で設置された場合に消費される最大通気量。

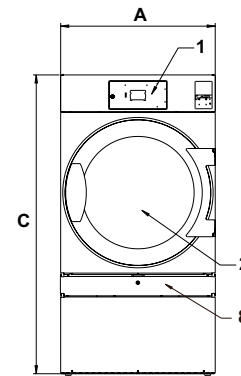

前面

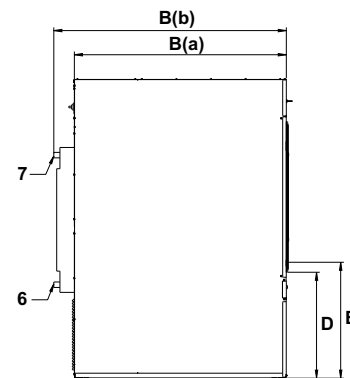

左側

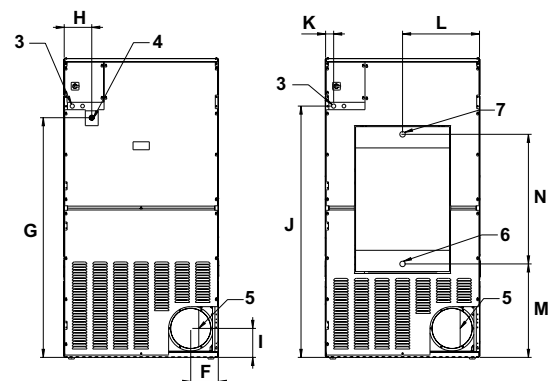

電気・ガス式

蒸気式

背面

エレクトロラックス・ジャパン株式会社 ランドリーシステムズ事業部
 営業本部: 東京都港区海岸3-2-12 安田芝浦第2ビル
 Tel: 0120-593-381 Fax: 03-5445-3380 営業所: 仙台・名古屋・大阪・広島・福岡
 ホームページ: <http://laundrysystems.electrolux.co.jp/> Eメール: els.info@electrolux.co.jp

Share more of our thinking at www.electrolux.com